

Cá tính. Mạnh.  
Strong. Character.



The New GLK



Mercedes-Benz

<http://www.mercedes-benz.com.vn>

Công ty TNHH Mercedes-Benz Việt Nam  
13 Quang Trung, Phường 8, Quận Gò Vấp, TP. Hồ Chí Minh  
Tel: (848) 3 5889 111 - Fax: (848) 3 5890 199

Mercedes-Benz Việt Nam là thành viên thuộc tập đoàn Daimler AG.



# Cuộc phiêu lưu bắt đầu.

*The adventure starts.*

Trải qua thời gian thiết kế nâng cấp, cá tính mạnh mẽ không giảm đi, mà chỉ có vẻ trẻ trung tươi mới được tăng thêm. Đèn pha hiện đại như ‘đôi mắt biết nói’ và cản trước dữ dội như ‘cá mập’, GLK mới đã sẵn sàng cho cuộc phiêu lưu.

*After the renewal of design, its strong character is not reduced, only the refreshing youth is enhanced. With the modern headlamps like ‘talking eyes’ and the powerful shark-like front bumper, the new GLK is ready for any adventure.*



Đường đi ở nơi ta mở lối.

The road is where you pave it.







Đèn pha Bi-xenon với hệ thống đèn thông minh và hệ thống rửa đèn  
*Bi-xenon headlamps with Intelligent Light System and headlamp cleaning system*



Mâm hợp kim 17" thiết kế 5 cánh (GLK 300)  
*17-inch, light-alloy rim with 5-spoke design (GLK 300)*



Cản sau ốp crôm mạnh mẽ  
*Broad stainless steel rear underguard with chrome finish*

# Chỉ có bầu trời là giới hạn.

*The sky is the limit.*

Cửa sổ trời panorama trên xe GLK AMG.  
*Panorama sunroof on the GLK AMG.*







Một ngôi nhà ở nơi xa nhà.  
*A home away from home.*





Ở bất kỳ đâu với GLK vẫn có thể thoải mái như ở nhà: Người thân bên cạnh, bài hát yêu thích, không gian rộng rãi, ghế ngồi êm ái. Bạn còn cần thêm hành lý cho nhiều ngày? Vậy hãy mở khoang sau, chỉ bằng một nút bấm trên chìa khóa.

*Any place with the GLK could feel like being at home: Your loved ones, your favourite music, comfortable space and luxury seats. You also need a lot of luggage for a long trip? Just open the rear compartment by the touch of a button on your key.*



Rất nhiều không gian cho hành lý  
*A lot of space for luggage*



Đóng cửa sau bằng nút bấm  
*EASY-PACK tailgate with electrical closing function*





Cần chuyển số trên vô lăng và lẫy lên số/ xuống số kiểu thể thao  
*Transmission control with the DIRECT Gearshift lever on the steering wheel*



Điều hòa khí hậu THERMATIC với cửa gió thiết kế thể thao  
*THERMATIC automatic climate control with sporty air ventilation outlets*



Bộ nhớ vị trí ghế, tay lái và gương chiếu hậu  
*Memory package for front seats, steering wheel and rear view mirrors*



Khoang đựng đồ trung tâm rộng rãi  
*Spacious stowage compartment in centre console*



Chức năng NECK-PRO cho gối tựa đầu hai ghế trước, chống chấn thương cổ khi bị va chạm phía sau  
*The NECK-PRO head restraints help to prevent whiplash*



Tay lái đa chức năng bọc da nappa  
*Multi-function steering wheel in nappa leather*



Hệ thống âm thanh 6 CD, kết nối Bluetooth với điện thoại di động giúp đàm thoại rảnh tay và chơi nhạc Mp3 từ điện thoại  
*Audio 20 CD with built-in 6-disc CD changer, MP3-compatible and bluetooth connection for hand free conversations and audio streaming*



Bảng đồng hồ thể thao thiết kế hình ống  
*Silver-coloured tube-design instrument cluster*



# Mạnh mẽ từ bên trong.

## *Strong from within.*

GLK giấu trong mình một ý chí sẵn sàng vượt mọi trở ngại được thừa hưởng từ G-Class – chiếc xe không chế mọi địa hình.

Bản lĩnh gai góc này được trợ giúp bởi hệ thống dẫn động 4 bánh toàn phần 4MATIC với bộ điều tiết điện tử 4ETS, nhưng hơn hết động cơ V6 với công suất 231hp tại 6000 vòng/ phút và hộp số 7 cấp 7G-TRONIC cho phép nó nhàn nhã đi qua những địa hình mà chỉ có GLK mới gọi là đường.

*Inside the striking outfit, the GLK bears the courage and enthusiasm to conquer the difficulties, a spirit inherited from the iconic G-Class.*

*Supported by the latest generation 4MATIC permanent all-wheel-drive with 4ETS/4ESP®, and most of all, the V6 engine generating 231 hp at 6000 rpm and the 7G-TRONIC 7-speed automatic transmission, the GLK effortlessly masters the roads that seem impossible for other cars to cross.*



Động cơ V6 mạnh mẽ cho công suất 231hp.  
Tăng tốc từ 0 -100km/giờ chỉ trong 7,6 giây  
*Powerful V6 engine producing 231hp.  
Accelerating from 0 -100km/h in 7.6 seconds only.*



Hộp số 7G-TRONIC chuyển số êm ái và giảm tiêu hao nhiên liệu.  
*The 7G-TRONIC increases smooth transmission and reduces fuel consumption.*



Hệ thống dẫn động 4 bánh toàn phần 4MATIC.  
*4MATIC all-wheel-drive system.*



# Tự do là khi không có gì phải lo.

True freedom is freedom from stress.

Đó là khi mọi thứ đều được chuẩn bị và đặt trong tầm kiểm soát. Các hệ thống an toàn trên xe GLK có trách nhiệm làm việc này, và hơn thế nữa, còn khiến cho việc cầm lái trở nên thú vị hơn rất nhiều. Không cần giữ phanh khi dừng xe, không còn sự phiền phức khi đậu xe ở nơi chật hẹp, không phải căng mắt khi lái xe ban đêm, không còn nỗi lo với chướng ngại vật phía trước hay xe phía sau.... Mục tiêu an toàn cho người đi xe và người đi đường là yêu cầu cao nhất của GLK – như mọi chiếc xe Mercedes-Benz khác.

*That's when everything is well-prepared and under control. The safety systems in the GLK are responsible for that, moreover, making driving more enjoyable. No need to press the brake pedal when standing still, no more troubles when parking, no eye strain when driving at night, or obstacles in front and other vehicles closing in from rear.... Safety for car users and road users is the ultimate objective for the GLK – as well as other Mercedes-Benz models.*

## Các hệ thống hỗ trợ toàn diện. *Comprehensive assistance systems.*





## Trang bị tiêu chuẩn

### Thiết kế GLK 300

Thiết kế SUV năng động với lưới tản nhiệt 2 nan, thanh đỡ trên mui xe bằng nhôm

Nội thất ốp nhôm

Bạc lên xuống bên hông xe bằng hợp kim nhôm

Mâm hợp kim 17” thiết kế 5 cánh

### Thiết kế GLK 300 AMG

Gói trang bị ngoại thất thể thao AMG gồm: cản trước và sau AMG thiết kế thể thao năng động, lưới tản nhiệt 2 nan mạnh mẽ và mâm hợp kim AMG 19” thiết kế 5 cánh

Cửa sổ trời toàn cảnh Panorama

Nội thất ốp nhôm

Bạc lên xuống bên hông xe bằng hợp kim nhôm

### An toàn và công nghệ

Hệ thống: Chống bó cứng phanh ABS; Hỗ trợ lực phanh khẩn cấp BAS; Chống trượt khi tăng tốc ASR; Ổn định thân xe điện tử ESP

Hệ thống dẫn động 4 bánh toàn phần với hệ thống điều tiết điện tử 4ETS

Hệ thống phanh ADAPTIVE với chức năng hỗ trợ hỗ trợ khởi hành giữa dốc (Hill-Start Assist) và chức năng HOLD dừng xe khi đèn đỏ

Đèn phanh Adaptive nhấp nháy khi phanh ở tốc độ cao

Hệ thống lái Direct – Steer hỗ trợ đánh lái dễ dàng và chính xác

Hệ thống treo kiểm soát thông minh AGILITY CONTROL (phiên bản thể thao)

Túi khí phía trước, bên hông và cửa sổ

Chức năng NECK-PRO cho gối tựa đầu hai ghế trước, chống chấn thương cổ khi bị va chạm phía sau

Đèn pha Bi-xenon với hệ thống đèn thông minh và hệ thống rửa đèn

Đèn chạy xe ban ngày công nghệ LED

Đèn báo rẽ trên gương chiếu hậu, đèn sau và đèn phanh thứ ba công nghệ LED

Gương chiếu hậu ngoài và trong có khả năng chống chói ; gương chiếu hậu ngoài chỉnh điện

Hệ thống khóa trung tâm tự động khóa cửa khi xe chạy và mở khóa trong trường hợp khẩn cấp

Hệ thống cảnh báo giảm áp suất lốp

Cần gạt nước mưa với cảm biến mưa

Hệ thống hỗ trợ đậu xe PARKTRONIC

### Tiện nghi

Ghế người lái và hành khách phía trước chỉnh điện với bộ nhớ vị trí ghế

Ghế sau có thể gập được riêng biệt thuận tiện cho việc chở nhiều hành lý

Hệ thống âm thanh 6 CD, kết nối Bluetooth với điện thoại di động giúp đàm thoại rảnh tay và chơi nhạc Mp3 từ điện thoại

Hệ thống điều hòa không khí tự động THEMATIC

Tay lái bọc da đa chức năng

Khóa cửa điều khiển từ xa

Chức năng EASY-PACK tailgate đóng mở cốp xe bằng hệ thống điện tử (qua nút bấm trên chìa khóa hoặc nút bấm trên cửa cốp xe), có thể khóa vị trí cốp ở các vị trí khác nhau trong quá trình đóng hoặc mở bằng nút bấm trên cửa cốp

Đồng hồ hiển thị nhiệt độ ngoài trời

Chức năng kiểm soát tốc độ Cruise control với SPEEDTRONIC cho phép điều chỉnh tốc độ tối đa mong muốn trong khu vực bị giới hạn tốc độ

## Thông số kỹ thuật

D x R x C	: 4536 x 1840 x 1669 (mm)
Chiều dài cơ sở	: 2755 (mm)
Hệ thống truyền động	: 4MATIC all-wheel drive (4x4)
Động cơ	: V6
Dung tích công tác	: 2996 (cc)
Công suất cực đại	: 170[231] kW[hp] tại 6000 vòng/phút
Mô-men xoắn cực đại	: 300 Nm tại 2500-5000 vòng/phút
Tăng tốc	: 7,6 giây (0-100 km/h)
Vận tốc tối đa	: 210 (km/h)
Dung tích bình xăng/ Dự trữ	: 66/ 8(lit)
Tiêu hao nhiên liệu	: 10,2-10,5 (lít/100km)
Hộp số	: 7G-TRONIC

## Standard Equipment

### Design GLK 300

SUV: Radiator grille with 2 fins, roof rails in aluminium for more dynamic look

Alumimium trim elements

Brushed aluminum running boards with rubber studs

17-inch, light-alloy, 5-spoke design

### Design GLK 300 AMG

AMG Exterior Sports Package including dynamically styled AMG front and rear aprons, muscular radiator grille with two chrome louvres and the 19-inch high-sheen AMG 5-spoke light-alloy wheels

Panoramic sliding sunroof

Alumimium trim elements

Brushed aluminum running boards with rubber studs

### Safety & Performance

Anti-lock braking system (ABS); Brake Assist (BAS); Acceleration skid control (ASR), Electronic Stability Program (ESP)

The latest generation 4MATIC permanent all-wheel-drive with 4ETS/4ESP

ADAPTIVE BRAKE with hill-start assist and HOLD function

Adaptive flashing brake lights

AGILITY CONTROL suspension with selective damping system

Direct – Steer System

Airbags, front sidebags, and windowbags

Adjustable head restraints, NECK-PRO crash-responsive head restraints for front seats

Bi-xenon headlamps with Intelligent Light System and headlamp cleaning system

LED turn indicators, LED tail lights and LED third brake light

LED Daytime running lights

Interior and exterior mirrors automatically dimming and exterior left & right electrically folding

Central locking system with automatic locking & emergency opening functions

Tyre pressure loss warning system

Automatic windscreen wipers with rainsensor

PARKTRONIC system

#### Comfort

Diver and front passenger's seats electrically adjustable with memory package

Split-folding rear seats

Audio system with integral 6-disc CD-changer, MP3-compatible, bluetooth interface and AUX-IN connection

THERMATIC 2-zone automatic climate control

Leather multifunction steering wheel

Remote control locking with electronic immobilizer

EASY-PACK tailgate with electrical opening and closing function via the button on the ignition key or the switch on the tailgate; ability to lock the tailgate at different levels while opening or closing

Outside temperature display

Cruise control with SPEEDTRONIC variable speed limiter

## Technical data

L x W x H	: 4536 x 1840 x 1669 (mm)
Wheelbase	: 2755 (mm)
Drivertrain	: 4MATIC all-wheel drive (4x4)
Engine	: V6
Displacement	: 2996 (cc)
Rated output	: 170[231] at 6000 (kW[hp] at rpm)
Rated torque	: 300 Nm at 2500-5000 rpm
Acceleration	: 7.6 s (0-100 km/h)
Top speed	: 210 (km/h)
Fuel tank capacity/ reserve	: 66/8 (liters)
Fuel consumption	: 10.2-10.5 (liters/100km)
Transmission	: 7G-TRONIC



Kích thước/ Dimensions

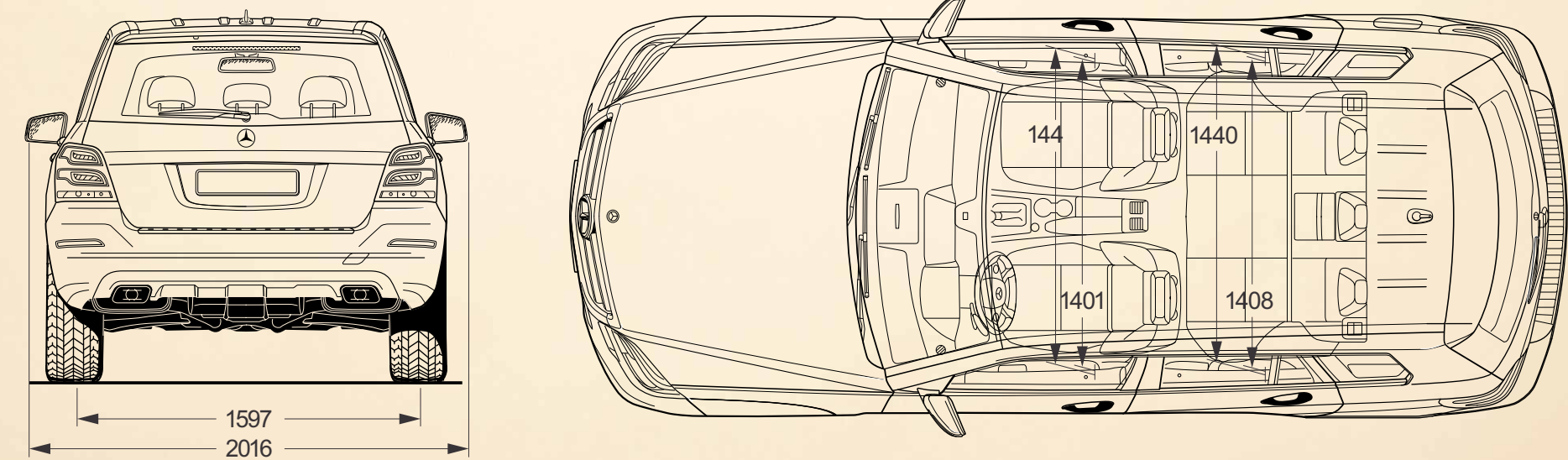
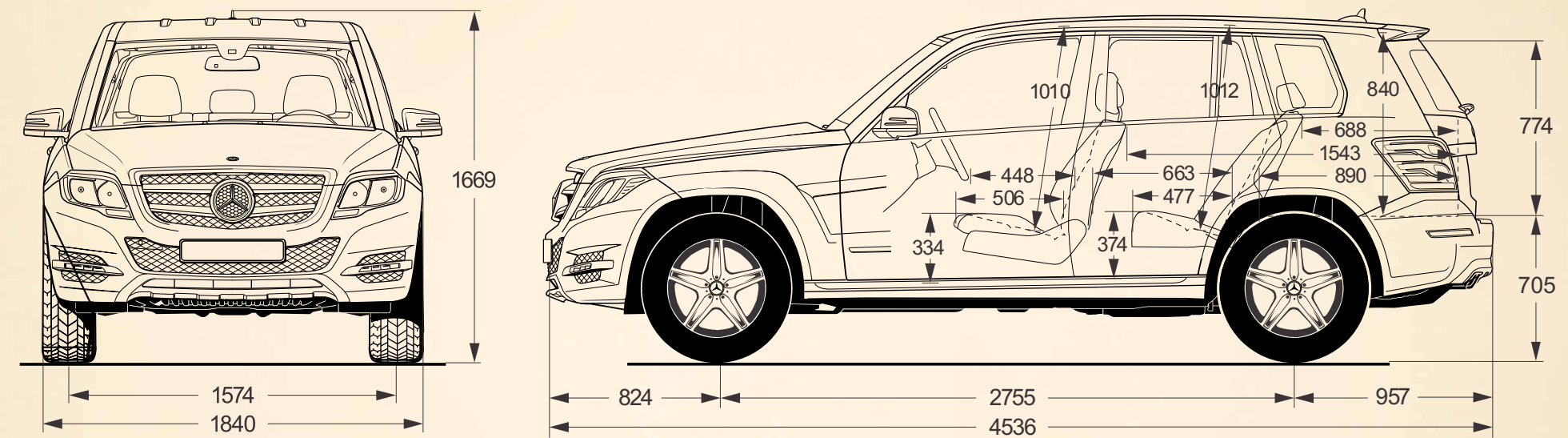

Màu sơn/ Paint work

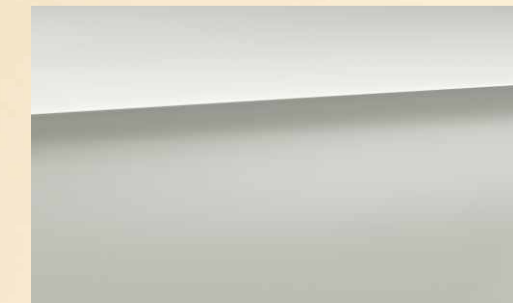

149 Polar White



590 Fire Opal



197 Obsidian Black



775 Iridium Silver



755 Tenorite Grey

Màu nội thất/ Upholstery



Da, Đen 221 /Leather, 221 Black



Không ngừng tìm kiếm mục tiêu mới.

*Keep reaching new goals.*

